

# LAYOUT

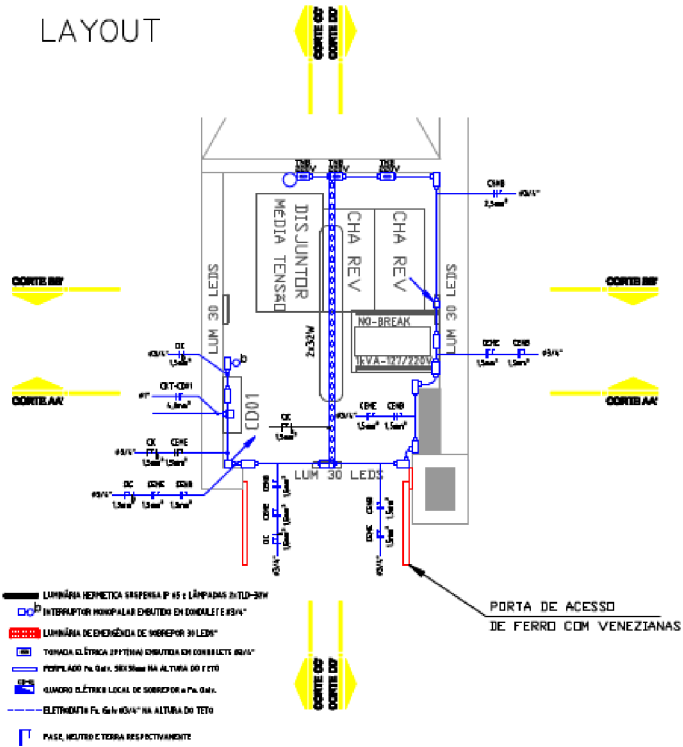

- LUMINÁRIA HERMÉTICA 500x500x200 P 45 e LÂMPADAS 2xT8-30W
- INTERRUPTOR MONOPOLAR 2P/20A EM CONDUITO Ø 3/4"
- LUMINÁRIA DE EMERGÊNCIA DE RESEPAR 30 LEDs
- TUBAGEM ELÉTRICA 2P/20A EM CONDUITO Ø 3/4"
- FORRILHO 70x70x1,5cm NA ALTURA DO TETO
- QUADRO ELÉTRICO LOCAL DE SOBRO DO PAINEL
- ELÉTRICO FL. 60x60x10" NA ALTURA DO TETO
- FASE, NEUTRO E TERRA RESPECTIVAMENTE

## NOTAS

- 1) LUMINÁRIA 30 LEDs COM INTENSIDADE LUMINOSA DE 525 LUX / POT 30Watts
- 2) CONDUITO DE EMERGÊNCIA (CENE) É PARADO POR CABOS 1,5mm<sup>2</sup> - 45V/250V
- 3) CONDUITO DE ILUMINAÇÃO (CCE) É PARADO POR CABOS 1,5mm<sup>2</sup> - 45V/250V
- 4) CONDUITO DE ENTRADA E SAÍDA DO NO-BREAK (CENB) E CENB 7, 11 É PARADO POR CABOS 1,5mm<sup>2</sup> - 45V/250V
- 5) COM OS CABOS DOS CONDUITOS CCE, CENB E CENB FALE - VEREJE DO INTERIO - ACIL CLARO TORÇA - VISUO RETORNO - PRETO
- 6) O CONDUITO DE CENE É PARADO POR CABOS 1,5mm<sup>2</sup> - 45V/250V (NA 11)
- 7) OS ALIMENTADORES DE MIDA FOSFÓRICO APV E SPW POSSUAM CABOS COM BITOLA 30mm<sup>2</sup> (SEI) DE ALUMÍNIO E BALANÇO 12/20KV
- 8) O ALIMENTADOR DE MIDA TENSÃO CE-207 POSSUI CABOS COM BITOLA 120mm<sup>2</sup> (SEI) RESERVA DE CORRE E BALANÇO 12/20KV
- 9) A PORTA DE ACESSO A UNIDADE DE ENTRADA É COMPONTO POR BRAS FOLHAS DE ALUMÍNIO, PINTADA COM BRITA ESPALTE ACETINADO A BASE DE ÁGUA NA COR CHEDA CLARO - INCLINAÇÃO DE 30º PARA O INTERIO - PAINEL Ø 600x600
- 10) LUMINÁRIA HERMÉTICA COM INTENSIDADE LUMINOSA DE 2500LM

# CORTE D-D'

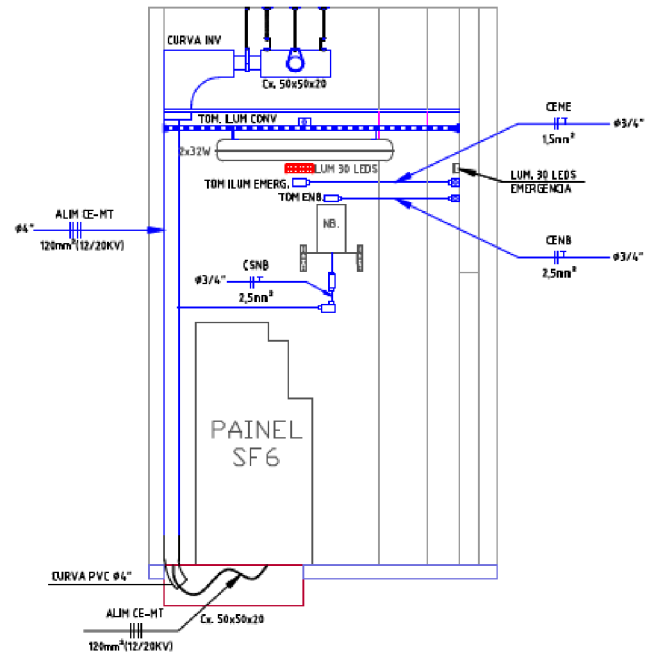

DEFENSORIA PÚBLICA DO ESTADO DO RS		F:\ELWAS\CD\CD0000000em 11-04-20	
PROPRIETARIO:	GOVERNO DO ESTADO DO RIO GRANDE DO SUL	MUNICIPIO:	PORTO ALEGRE
RESPONSÁVEL LEGAL: DEFENSORIA PÚBLICA DO ESTADO			
PREÇO ESTI-MADO:			
OBJETO: MODERNIZAÇÃO DA SUBESTAÇÃO ELÉTRICA			
LOCAL:	PARQUE DE SETEMBRO, 666	TIPO DE OBRA:	CONSTRUÇÃO/REFORMA
RESPONSÁVEL TÉCNICO/PROFESSOR:	ENG. ELETRICISTA PAULO ADALBERTO FUKKS DA VEIGA JUNIOR CREA: RS124874	PROJETO:	NOVA UNIDADE DE ENTRADA
RESPONSÁVEL:	PAULO	REVISÃO:	LAYOUT E CORTE D-D'
Veiga Engenharia		PAULO	
Registro 202344		Data: NOVEMBRO/2016	
Rua X, 66 Novembro, 700		Escala: 1:2	
São Angelo/RS		P 07/07	
		UE07	